

CHONRY 创锐

匠心创新 臻制好泵

BG600FJ-S

PRODUCT
DESCRIPTION

大流量数字型分配蠕动泵



BG600FJ-S

PRODUCT DESCRIPTION

大流量数字型分配蠕动泵

应用于工业发酵, 减水剂、外加剂等流体输送, 适用于大流量分装环境1.3-12000mL/min

流量范围
1.3-12000mL/min

转速范围
0.1-600rpm



BG600FJ-S

BG600FJ-S是一款大流量数字型分配蠕动泵,可切换传输模式和分配模式,适应不同的工作环境,安装YZ35、YZ35-13L、YZ35LS泵头,可级联多个泵头,数码旋钮调节,双向大扭矩。通过4位LED显示当前流量或转速,可进行液量校准,支持RS485MODBUS通讯协议,旋钮调节参数,操作简单方便。

模式切换

通过调节键位就可切换传输或分配两种模式

断电保存

能自动保存上次掉电时的控制参量

可以级联

可安装YZ35、YZ35-13、YZ35LS泵头,可以级联多个泵头

伺服电机

采用伺服电机驱动,动力强大,控制更准确

流量校准

设定目标流量后将实际流量值输入,系统自动进行流量校正

外控功能

支持RS485MODBUS通讯协议,协议亦可根据客户需求定制



技术参数表

驱动器型号	BG600FJ-S
转速范围	0.1-600rpm(可逆)
速度分辨率	0.1rpm
流速范围	1.3-12000mL/min
调速方式	数码旋钮调节转速
显示方式	四位LED显示当前转速或流量
回吸角度	10°-720°
回吸速度	10-300rpm
电源	AC220±10% (标配) 或AC110V±10% (可选)
功率	<400W
外控接口	启动控制/方向控制/速度控制(0-5V、0-10V、4-20mA可选) RS485串口通讯
驱动器尺寸	372X232X225.5 mm
驱动器重量	19kg
防护等级	IP31

结构功能示意图

泵头 → 联轴节 → 泵头连接板 → 驱动器

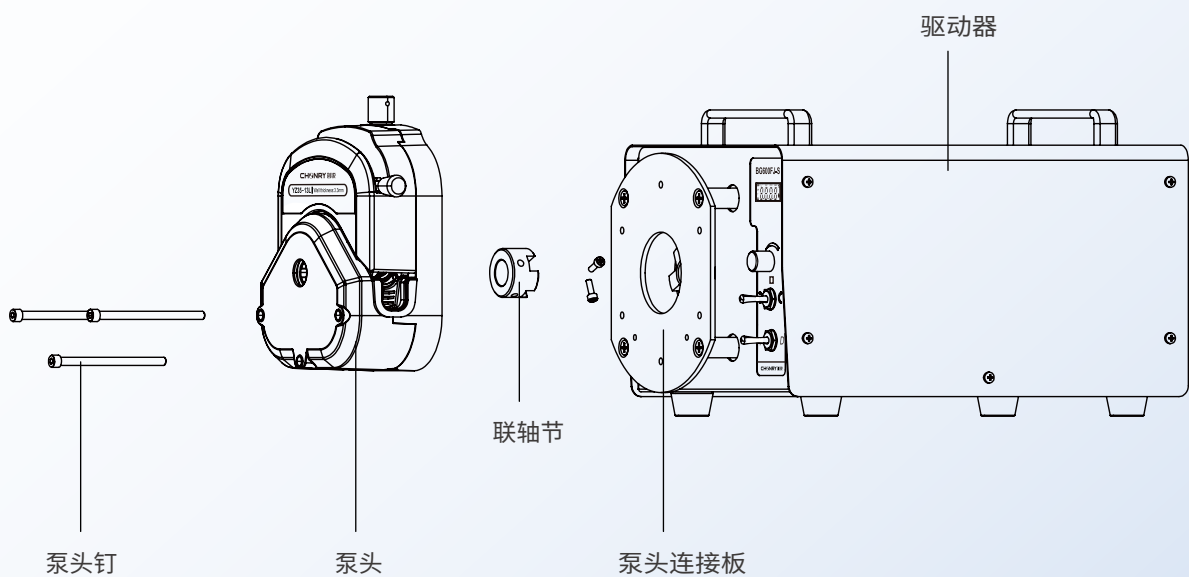

尺寸示意图

● BG600FJ-S

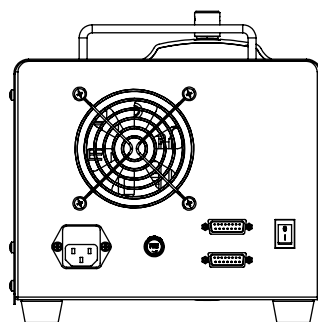
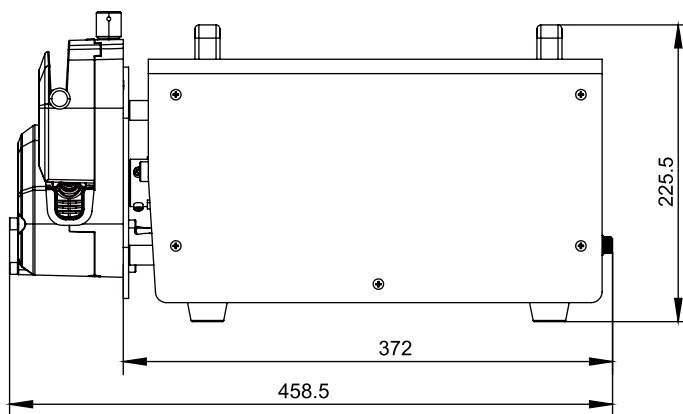
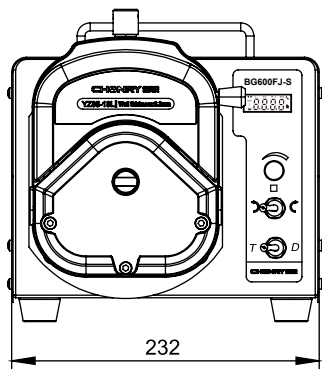

(单位:mm)

销售热线: **400-0609-908**

CHONRY 创锐

地址:河北省保定市竞秀区惠阳街369号

电话:0312-5906881 0312-5906883

传真:0312-5906885

网址:www.crpump.net

邮箱:sales02@crpump.com



* 技术参数如有更改,恕不另行通知。