

M系列

PRODUCT
DESCRIPTION

数字转速型蠕动泵

CHONRY 创锐

匠心创新 做好泵



M系列

PRODUCT DESCRIPTION

数字转速型蠕动泵

应用于化工、光伏等行业，与灌装机、点胶机等设备配套使用



流量范围
0.0015-2280mL/min

转速范围
0.1-600rpm

M系列

M系列是一款数字转速型蠕动泵，通过4位LED显示当前流量或转速，可进行液量校准，支持RS485/MODBUS通讯协议，适配YZ、TX、DG系列等多种泵头，满足多种液体传输需求，旋钮调节参数，操作简单方便。

极简操作

低功耗电机，数码旋钮操作简便，寿命长

外控操作

具有RS485/MODBUS通讯协议，模拟量控制

流量校准

可进行多次校准，以降低流速误差确保流量精度

适配多泵头

可安装YZ系列、DG系列、TX系列等多种泵头

断电记忆

能自动保存上次掉电时的控制参量

全速功能

设有便捷的全速按钮，用于迅速填充或排空软管



技术参数

驱动器型号	BT100M	BT300M	BT600M
转速范围	0.1~100rpm (可逆)	0.1~300rpm (可逆)	0.1~600rpm (可逆)
流速范围	0.0015~380mL/min	0.007~1140mL/min	0.007~2280mL/min
驱动器尺寸	234*154*143mm	234*154*143mm	254*184*150mm
驱动器重量	3.98kg	4.3kg	4.8kg
显示方式	4位LED显示当前转速/流量		
调速方式	数码旋钮调节转速		
电源	AC220V±10% (标配) 或 AC110V±10% (选配)		
外控方式	启动控制/方向控制/速度控制 (0-5V、0-10V、4-20mA可选) RS485串口通讯		

结构功能示意图

产品结构:

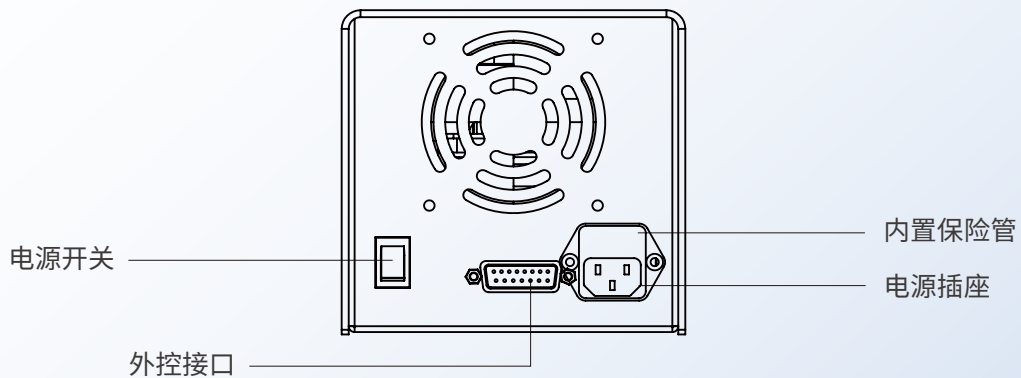
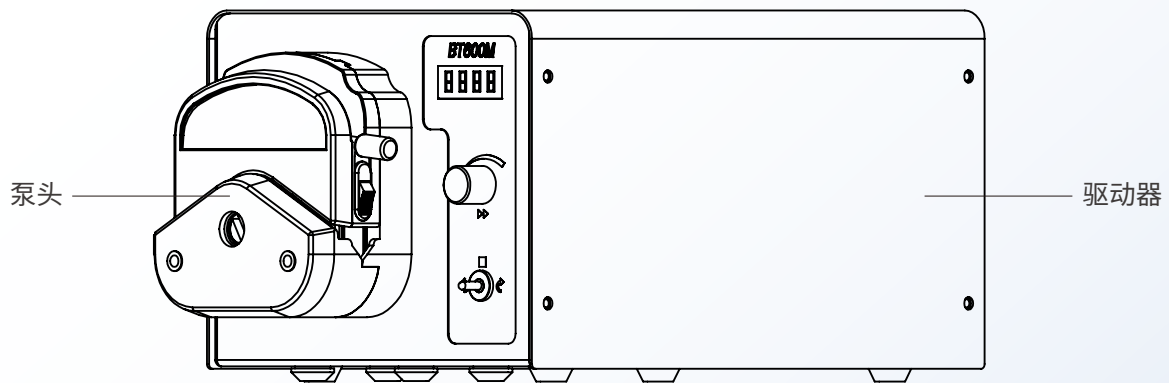

操作及显示方式:

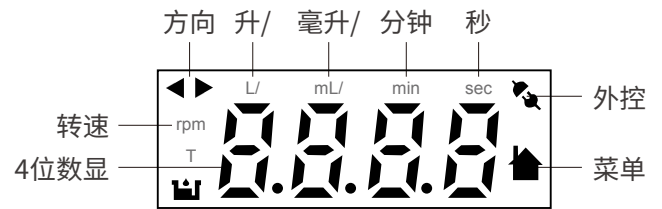
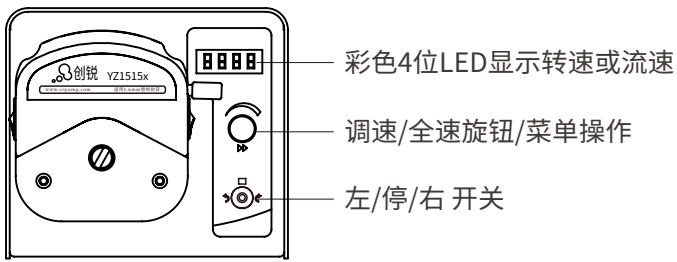

4-LED显示屏, 不同图标亮起, 则显示泵当前对应的工作状态

尺寸示意图

BT100M (BT300M)

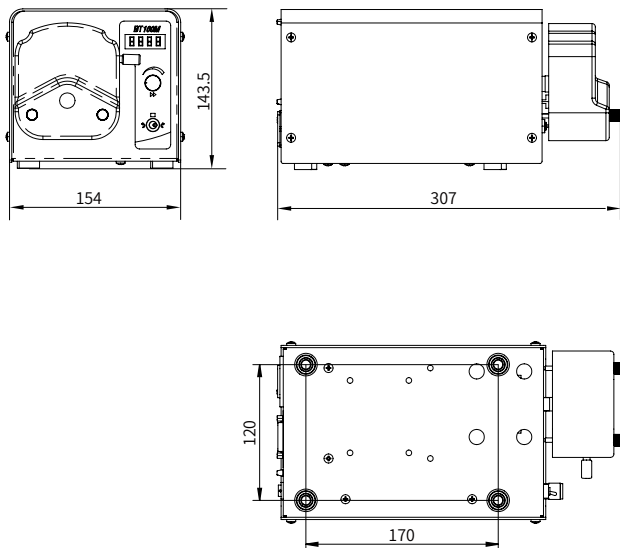

BT600M

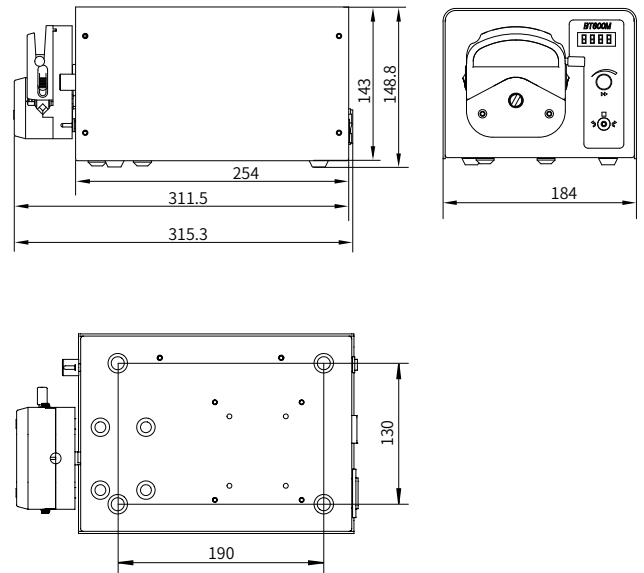

(单位:mm)

全国客服热线: **4000-609-908**

CHONRY 创锐

地址: 河北省保定市竞秀区惠阳街369号

电话: 0312-5906881 0312-5906883

传真: 0312-5906885

网址: www.crpump.net

邮箱: sales02@crpump.com



* 技术参数如有更改, 恕不另行通知。